



SVR 4 – 50 Vakuumförderergeräte



Edelstahl Vakuumförderergeräte für freifließende Materialien

- **5 Größen: 4, 8, 16, 26, oder 50 Liter Inhalt**
- **Vakuumabscheider aus Edelstahl**
- **Für den kontinuierlichen Betrieb**
- **Robustes Design**
- **Effektives Filtersystem**
- **Als komplette Einheit, mit SVR-Materialabscheider, Vakuumgebläse, Teleskopsaugrohr, 3m Saugschlauch und Schaltkasten mit Steuerung**
- **SVR-Vakuumabscheider auch einsetzbar in Zentralanlagen**

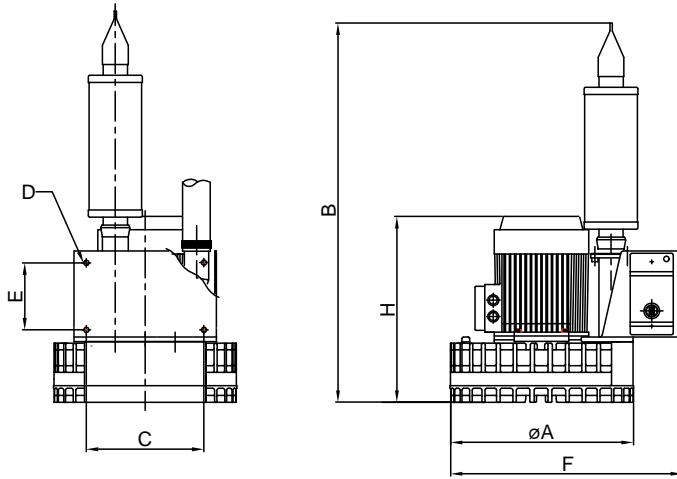

Gebläse

Typ	LT 3	LT 4	LT 5	LT 6	LT 6 BB
kW	0,37	1,1	1,5	3	3
A	253	300	345	381	381
B	700	800	850	900	1100
C	140	232	246	246	246
D	11	11	11	11	11
E	60	102	140	140	140
F	265	330	430	450	450

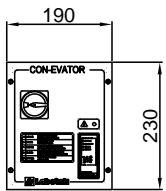

Schaltkasten

Vakuumabscheider

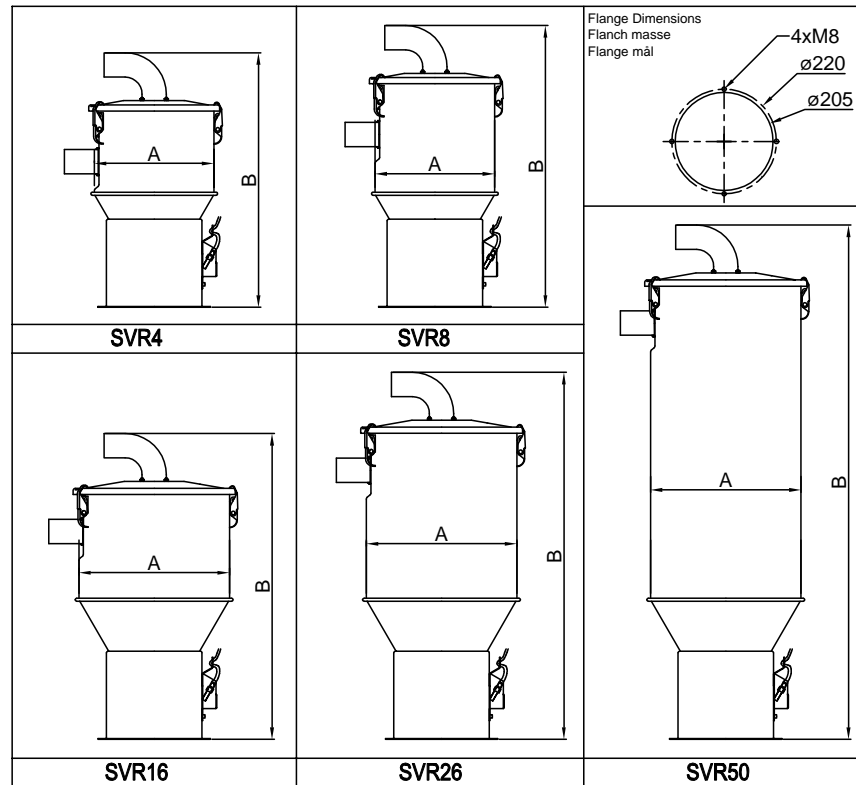

Alle Maße in mm

Typ	SVR 4	SVR 8	SVR 16	SVR 26	SVR 50
A	275	275	340	340	340
B	555	610	670	790	1100



Labotek Deutschland GmbH
 Mathildenstr.16
 42105 Wuppertal
 Tel: (0202) 74 75 85-0
 Fax: (0202) 74 85 -11
 e-mail: info@labotek-de.com
 www.labotek-de.com

Ihr Ansprechpartner:



Hedwigstraße 5
 Tel. 02267/829254
 E-Mail: info@abrawi.de

51688 Wipperfürth
 Fax: 02267/829269
 www.ABraWi.de