



## SVR 75 - 200 Vakuumpördergeräte



### Edelstahl Vakuumpördergeräte für freifließende Materialien

- 4 Größen: 75, 100, 150 und 200 Liter Inhalt
- Vakuumpörderer aus Edelstahl
- Für den kontinuierlichen Betrieb
- Robustes Design
- Effektives Filtersystem
- SVR-Vakuumpörderer auch einsetzbar in Zentralanlagen
- Als komplette Einheit, mit SVR-Materialabscheider, Vakuumpumpe, Saugrohr, Saugschlauch und Schaltkasten mit Steuerung.
- Pumpegrößen von 3 bis 15 kW

Type	SVR75	SVR100	SVR150	SVR200
A	Ø420	Ø420	Ø600	Ø600
B	1284	1404	1287	1512
Type	C	D	E	F
1xLT6	1304	453	606	682
2xLT6	1304	414	827	682
3xLT6	1304	414	763	827

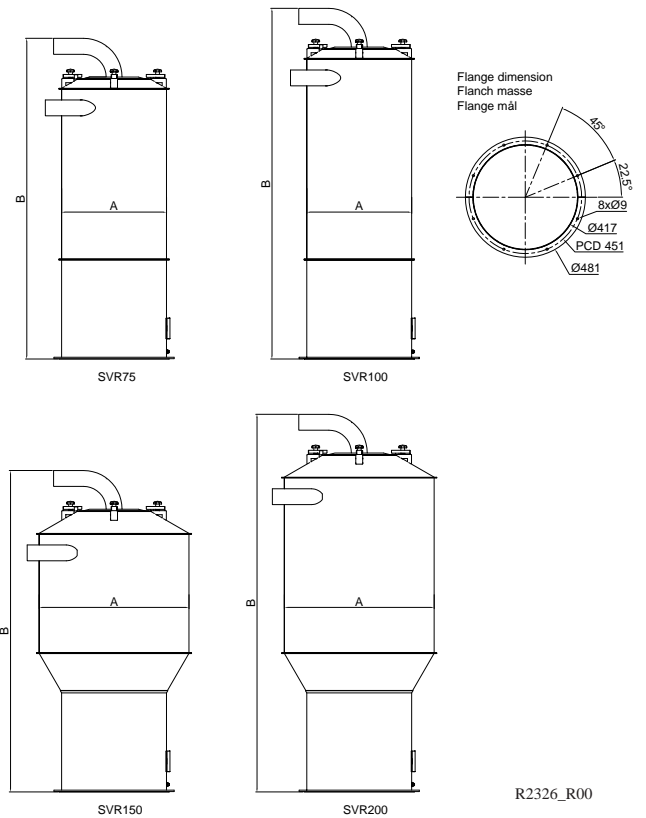
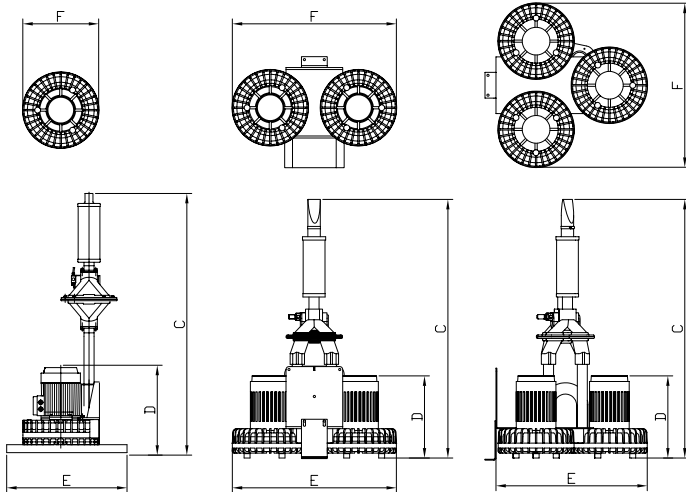

R2326\_R00



Labotek Deutschland GmbH  
 Mathildenstr.16  
 42105 Wuppertal  
 Tel: (0202) 74 75 85-0  
 Fax: (0202) 74 85 -11  
 e-mail: info@labotek-de.com  
 www.labotek-de.com

Ihre Ansprechpartner:



Hedwigstraße 5  
 Tel. 02267/829254  
 E-Mail: info@abrawi.de

51688 Wipperfürth  
 Fax: 02267/829269  
 www.ABraWi.de