

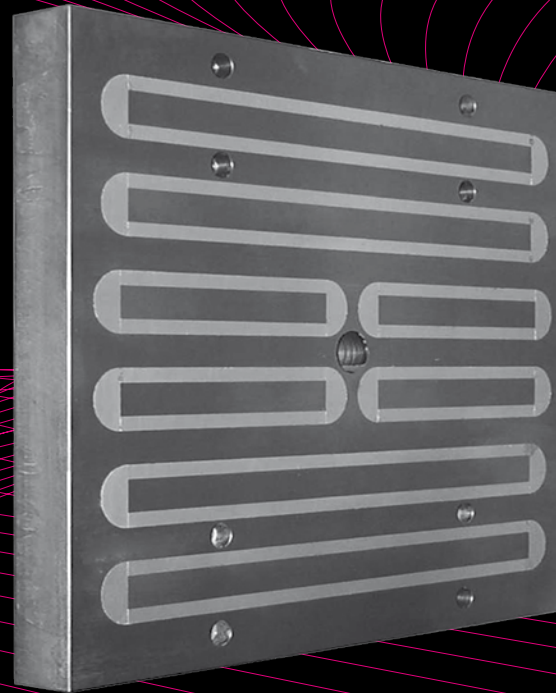

ROEMHELD
RIVI MAGNETICS



Magnet-Spanntechnik

M-TECS 240

für die Gummiverarbeitung



Magnet-Spannsysteme

M-TECS 240

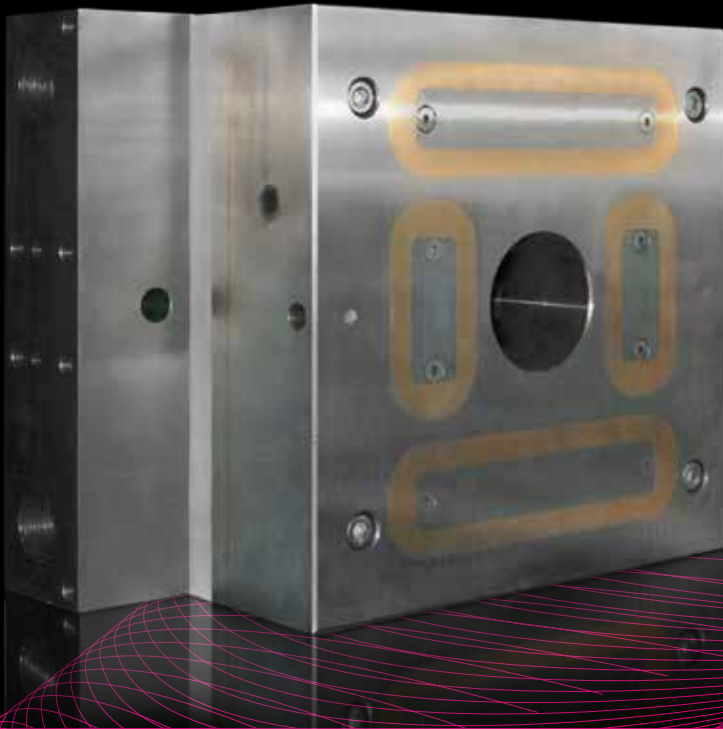

Qualität und Effizienz

Die ROEMHELD Gruppe steht für produktive Lösungen in der industriellen Fertigungstechnik, Spanntechnik, Montage und Antriebstechnik. Mit unseren Komponenten und Systemen gestalten wir Ihre Fertigung effizienter und flexibler.



SCHNELL

Werkzeuge werden per Knopfdruck in einer Sekunde gespannt

RENTABEL

Rüstkostenminimierung durch Werkzeugwechsel in wenigen Minuten

FLEXIBEL

Keine Standardisierung der Werkzeuge mehr erforderlich

ERGONOMISCH

Kraftschonendes und sicheres Handling der Werkzeuge



ZUVERLÄSSIG

Konstante Haltekraft auch bei Stromausfall

SICHER

Unterschiedliche Sensoren überwachen den gesamten Spannzyklus



M-TECS 240

für die Gummiverarbeitung



Technische Daten

max. Temperatur	230 °C (Auf Anfrage bis 240 °C)
spezifische Magnetkraft	18 kg/cm ²
magn. Eindringtiefe	15 – 20 mm
Plattendicke	min. 55 mm

Lieferbar für alle Maschinengrößen



- ***Mechanischer Endschalter zur Erkennung der Werkzeuganlage***
- ***Permanente Spulenüberwachung meldet minimale Werkzeugbewegung***
- ***Temperaturüberwachungssensor schützt die Magnet-Spannplatten vor Überhitzung***



Optionen



HEIZUNG UND ISOLATIONSPLATTEN

- Aufheizen und Spannen in einem Vorgang
- Problemloses Wechseln und Spannen der Werkzeuge in aufgeheiztem Zustand
- Verringerte Verletzungsgefahr beim Werkzeugwechsel

ROLLEN- UND KUGELLEISTEN

- Leichter und problemloser Werkzeugwechsel
- Keine Beschädigungen der Oberfläche beim Werkzeugwechsel



VAKUUM-AUSFÜHRUNG

Vakuumdichte Ausführung der Spulen und Kabelausgänge für höchste Qualitätsansprüche bei der Produktion

Elektro-Steuerung M1C / M2C



ROEMHELD
RIVI MAGNETICS

Höchste Sicherheitsstandards
nach EN 201 und EN 289

Einfache Fehlerdiagnose
durch Auslesen

IP 54 spritzwassergeschützt

Lackierung in Wunschfarbe

Wartungsfreundlich durch
austauschbares Master-Modul

Ansteuerung über Fernbedienung
oder Maschinenpanel

Einfache und sichere Bedienung

Fehlercodeanzeige auf LCD-Display

Einbindung über
Euromap-Schnittstelle

Schlüsselschalter schützt
vor unbefugter Betätigung

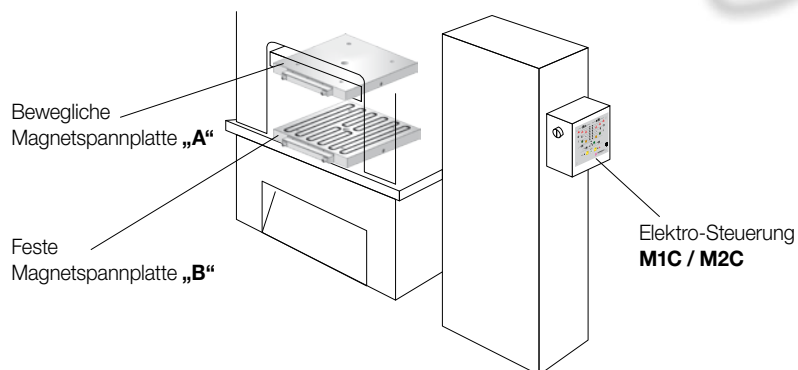

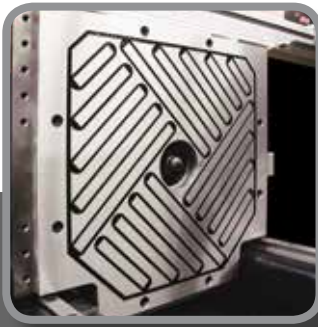

ROEMHELD
RIVI MAGNETICS

Weltweite Kompetenz

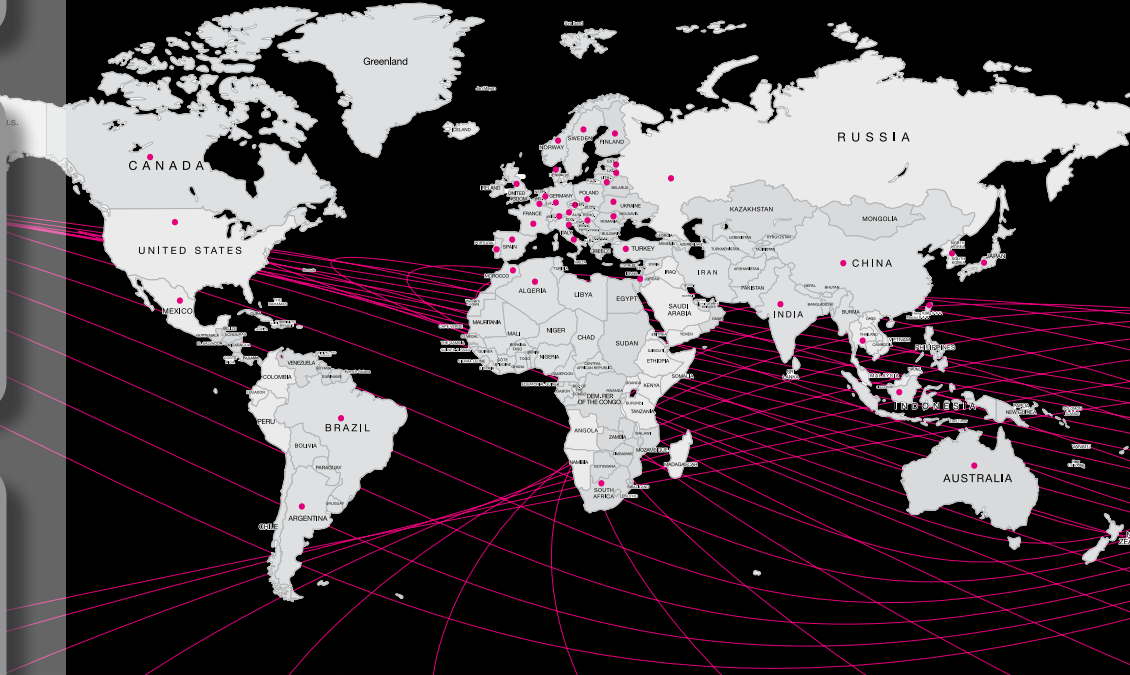

M-TECS ebenfalls erhältlich für:

- Kunststoffverarbeitung
- Metallumformung



www.roemheld-gruppe.de

Römheld Rivi GmbH
Schützenstraße 74
57271 Hilchenbach, Germany
Tel.: +49 (0) 27 33 / 281-100
Fax: +49 (0) 27 33 / 281-102
E-Mail: info@roemheld-rivi.de
www.roemheld-gruppe.de

Ihr Ansprechpartner vor Ort:

ABraWi
IHR AUTOMATIONSPARTNER

Hedwigstraße 5 Tel.: +49(0)2267/829254
51688 Wipperfürth Fax: +49(0)2267/829269

E-Mail: info@abrawi.de
www.ABraWi.de

Products for productivity