

DR



Your recycling needs. Our grinding solutions.

ENTSTAUBUNGSSYSTEME

Trennung des Mahlgutes von seinen
Feinanteilen <1 mm

Korngrößenmessung mit Vibrationssieben,
Siebgrößen von 10 mm bis 500 µm: in sehr
geringen Prozentsätzen festgestellte
durchschnittliche Staubmenge.
(* %-Wert schwankt abhängig von der
Menge des gemahlene Abfallmaterials
und vom verwendeten Sieb)

Die Systeme können perfekt in die Anlagen
und Produktionslinien des Kunden
integriert werden.

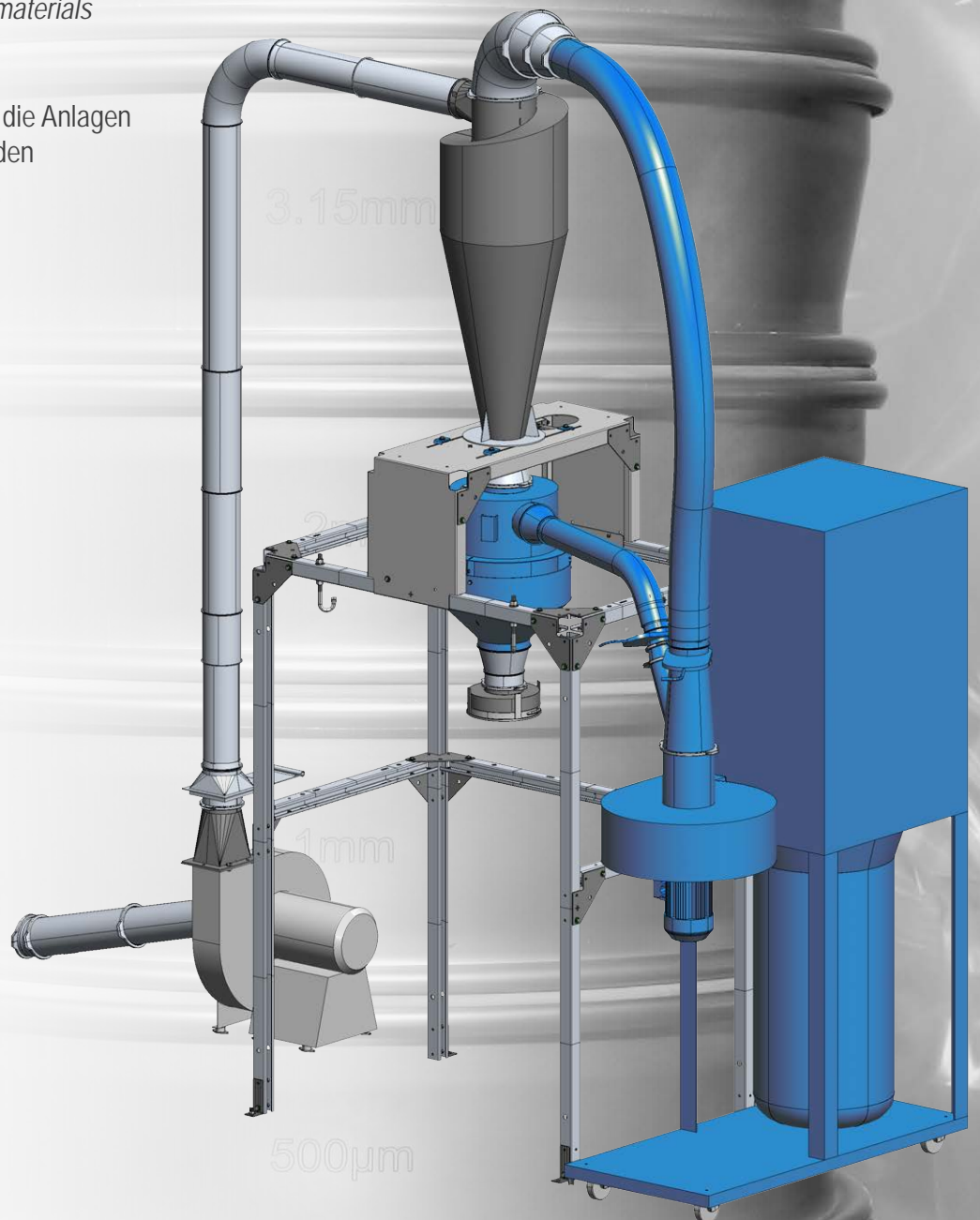

DR ENTSTAUBUNGSSYSTEME

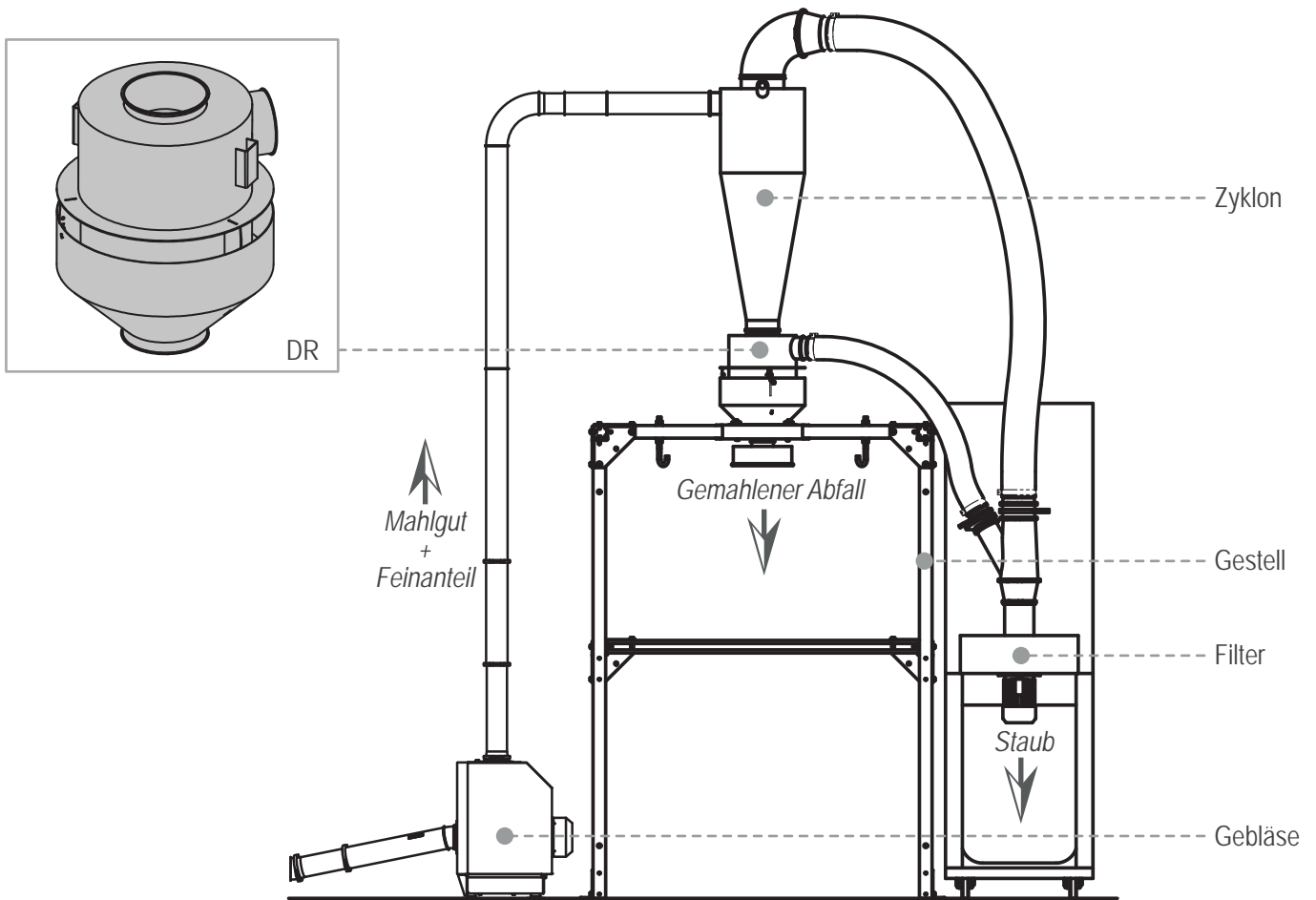

Modell	Gebläseleistung [m ³ /h]	kom-patibles Gebläse	Zugehörige Filteranlage	Filter-fläche [m ²]	Filter Motor [kW]	Maximale Filterkapazität [m ³ /hr]	Entstau-bungskapazität [kg/h]
DR 24	500	HS 30	ALFA professional	1,6	0,75	1750	300
DR 32	800	HT 40	MINI EURO	3,0	1,50	2200	595
DR 42	1600	HT 50	EURO 1	5,0	2,20	3000	1167
DR 60	2800	HT 60	EURO 3	15,0	4,00	6500	2186



Your recycling needs. Our grinding solutions.

TRIA Italy
www.triaplastics.com

TRIA America
TRIA Brazil

TRIA China
TRIA Germany