

TS Serie 30

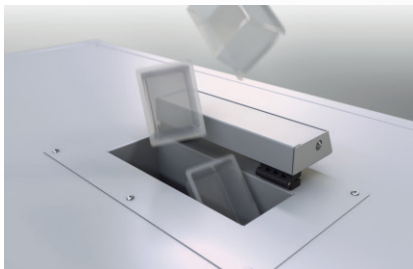

Your recycling needs. Our grinding solutions.

Die TS Baureihe ist für den Einsatz an der Tiefziehenanlage gebaut. Es können Vollfolie in unterschiedlicher Ausprägung und Stanzgitter, auch mit anhaftenden Teilen, zerkleinert werden. Ob PP, PS, PET, PLA als Monolayer oder in Co-Ex variante die TS Mühlen können alle Materialien zerkleinern. Warme Vollfolie wird leicht verarbeitet dank für wassergekühlten Mahlkammer. Verschiedene Einzugswerke und gerändelte Walzen sorgen für den sicheren Einzug der Folien als auch von Teilen bis 120 mm Höhe. Die Synchronisierung mit der Liniengeschwindigkeit ist im Standard bereits enthalten. Die Schalldämmung ist als Box ausgeführt und wird vollständig auf dem Boden platziert. Das reduziert nochmals die Geräuschentwicklung.



Zusätzlicher Zufuhrschacht zur manuellen Beschickung mit Fehlteilen.

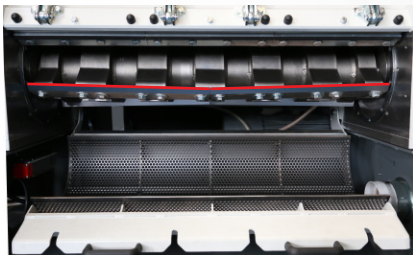

V-Rotorkonfiguration. Einstellung der rotierenden und feststehenden Messer mit der Einstelllehre. Die Siebfläche beträgt ca. 50 % des Schneidkreis.



Bei Routine-Wartungsarbeiten sind die Hauptbauteile ohne Werkzeuge zugänglich. Wartung von einer Seite möglich.



Neuentwickelter pneumatischer Tänzerarm gewährleistet die Verarbeitung aller Arten von Folien von der Vollfolie bis zum Stanzgitter mit anhaftenden Teilen.

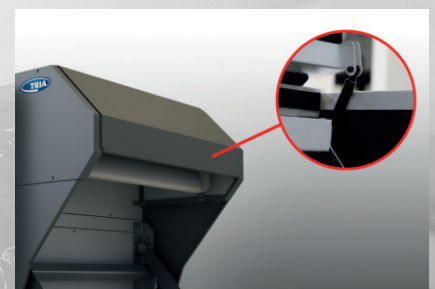

Gedämmter Einzugsbereich mit Gasdruckzylinder zum einfachen Zuführen der Folien und Schließen der Schalldämmung.

TS Serie 30

TS 9030 - MERKMALE

Einfüllöffnung (mm): 950 x 120
Öffnung Zusatztrichter (mm): 240 x 120
Max Folienbreite (mm): 930
Anzahl Rotor-/Statormesser: 3 / 2
Rotordrehzahl (1/min): 500
Rotordurchmesser (mm): 300
Ø Einzugswalzen (mm): 130
Einzugsgeschwindigkeit* (m/min): 12 ÷ 30
Motoren [TS + Antriebswalze] (kW): 15 + 1,1
Free roller (kW): 1,1
Gewicht (kg): 1900
Standardsieb (mm): 8
Schneidart: **V-Schnitt**
Anfahrleistung (kg/h) PP & PET**: 800
Durchsatz (kg/h) PP & PET**: 600

[*FU geregelt]

[**Materialabhängig (PS~+20%)]

TS 15030 - MERKMALE

Einfüllöffnung (mm): 1590 x 120
Öffnung Zusatztrichter (mm): 240 x 120
Max Folienbreite (mm): 1570
Anzahl Rotor-/Statormesser: 3 / 2
Rotordrehzahl (1/min): 500
Rotordurchmesser (mm): 300
Ø Einzugswalzen (mm): 130
Einzugsgeschwindigkeit* (m/min): 12 ÷ 30
Motoren [TS + Antriebswalze] (kW): 18,5 + 1,1
Free roller (kW): 1,1
Gewicht (kg): 2500
Standardsieb (mm): 8
Schneidart: **V-Schnitt**
Anfahrleistung (kg/h) PP & PET**: 1200
Durchsatz (kg/h) PP & PET**: 900

[*FU geregelt]

[**Materialabhängig (PS~+20%)]

TS 12030 - MERKMALE

Einfüllöffnung (mm): 1270 x 120
Öffnung Zusatztrichter (mm): 240 x 120
Max Folienbreite (mm): 1250
Anzahl Rotor-/Statormesser: 3 / 2
Rotordrehzahl (1/min): 500
Rotordurchmesser (mm): 300
Ø Einzugswalzen (mm): 130
Einzugsgeschwindigkeit* (m/min): 12 ÷ 30
Motoren [TS + Antriebswalze] (kW): 15 + 1,1
Free roller (kW): 1,1
Gewicht (kg): 2200
Standardsieb (mm): 8
Schneidart: **V-Schnitt**
Anfahrleistung (kg/h) PP & PET**: 1000
Durchsatz (kg/h) PP & PET**: 750

[*FU geregelt]

[**Materialabhängig (PS~+20%)]

OPTIONEN

- A) Bocca di carico manuale
- B) Secondo rullo motorizzato
- C) Controllo di livello

ABMESSUNGEN	A	B
TS 9030	1700	1158
TS 12030	2018	1476
TS 15030	2336	1794

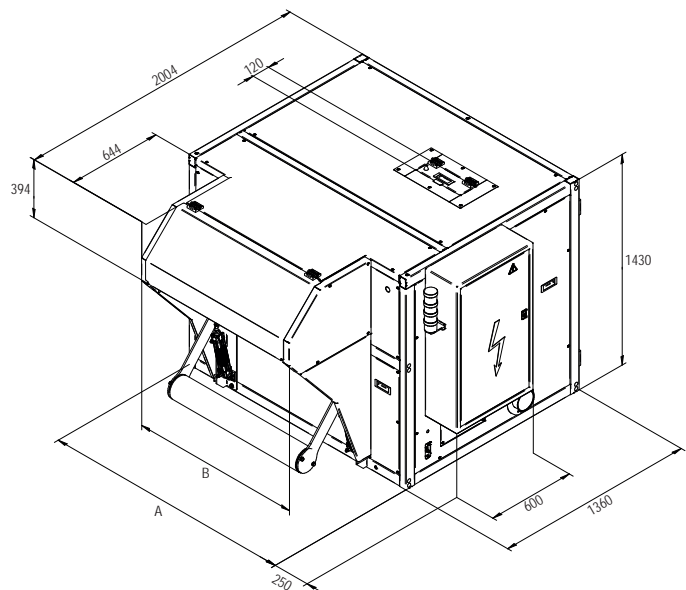

Your recycling needs. Our grinding solutions.

TRIA Italy
www.trioplastics.com

TRIA America
TRIA Brazil

TRIA China
TRIA Germany