

XT Serie 30



Your recycling needs. Our grinding solutions.

Schneidmühlen für die Vermahlung von starren und flexiblen Extrusionsabfällen, Angüssen oder Anfahrresten. Ebenfalls sind die Mühlen für die Nachzerkleinerung bestens geeignet. Mit der XT Mahlkommer ist diese Baureihe für ein sehr weites Feld von Anwendungen geeignet; auch für die Folienzerkleinerung Inline.



Bei Routine-Wartungsarbeiten sind die Bauteile ohne Werkzeuge zugänglich. Auf Rollen verfahrbar.

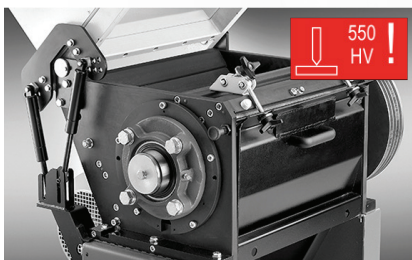

Mahlkammer mit 550HV gehärtet; Trichteröffnung mittels Gasdruckzylinder.



Integriertes Elektrobedienfeld. Sicherheitseinrichtungen und -schaltungen gemäß EU-Richtlinien.

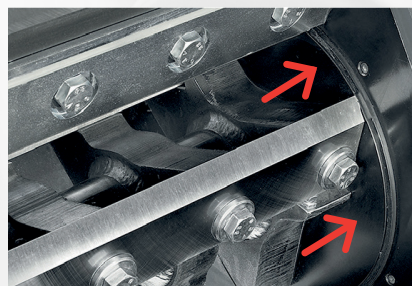

Rotor mit mitlaufenden Seitenscheiben. Einstellung von Rotor- und Statormessern mit Einstelllehre.

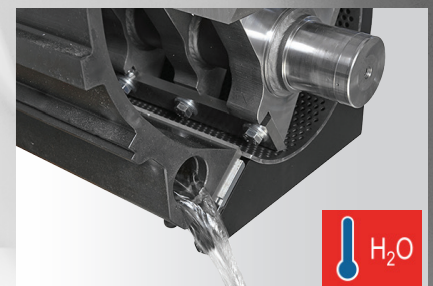

Wasserkühlung der Mahlkommer. Die Siebfläche entspricht ca. 50 % des Schneidkreises.

XT Serie 30

XT 3530 - MERKMALE

Einfüllöffnung (mm): 350 x 300
 Anzahl Rotor-/Statormesser: 3 / 2
 Rotordrehzahl (1/min): 535
 Rotordurchmesser (mm): 260
 Motor (kW): 7,5
 Gewicht (kg): 650
 Standardsieb (mm): 7 - 9
 Nenndurchsatz (kg/h): 150 ÷ 220

XT 5030 - MERKMALE

Einfüllöffnung (mm): 500 x 300
 Anzahl Rotor-/Statormesser: 3 / 2
 Rotordrehzahl (1/min): 535
 Rotordurchmesser (mm): 260
 Motor (kW): 11
 Gewicht (kg): 750
 Standardsieb (mm): 7 - 9
 Nenndurchsatz (kg/h): 200 ÷ 320

XT 7030 - MERKMALE

Einfüllöffnung (mm): 700 x 300
 Anzahl Rotor-/Statormesser: 3 / 2
 Rotordrehzahl (1/min): 535
 Rotordurchmesser (mm): 260
 Motor (kW): 11
 Gewicht (kg): 1000
 Standardsieb (mm): 7 - 9
 Nenndurchsatz (kg/h): 300 ÷ 400

ABMESSUNGEN

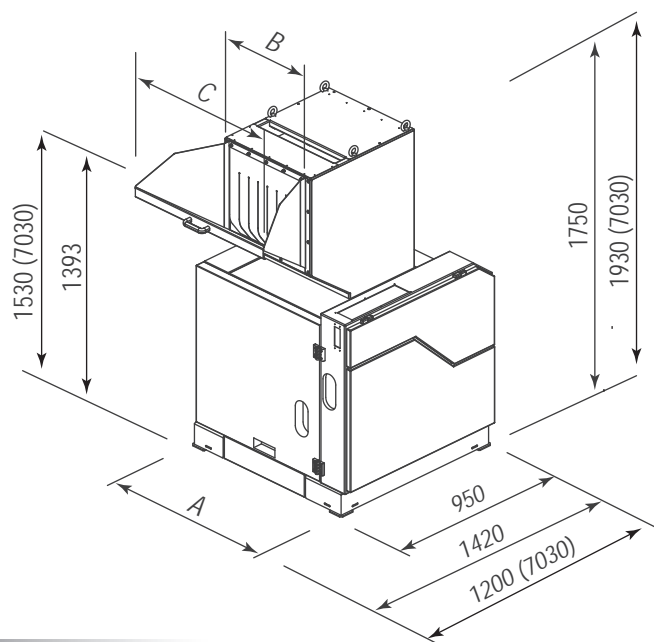

OPTIONEN

- A) Messer und Sieb in gehärteter Version
 - B) Schallgedämmte Einwurfklappe
 - C) Trichter für Rohre und Platten
 - D) Version ohne Schalldämmung
 - E) Trichter für Randstreifen
 - F) Schalldämmtunnel Band
 - G) Füllstandsmelder
 - H) Auslass für Fördergerät
 - I) Auslass für Förderschnecke*
 - L) Austrag mit montierter Absauganlage
 - M) Austrag ohne montierte Absauganlage
- (* nur erhältlich für: 3530 und 5030)

MAHLKAMMER: BAUREIHE XT

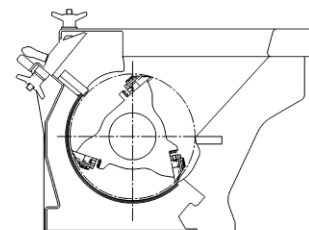

	A	B	C
XT 3530	850	340	520
XT 5030	1000	490	670
XT 7030	1200	690	870

ZUBEHÖR

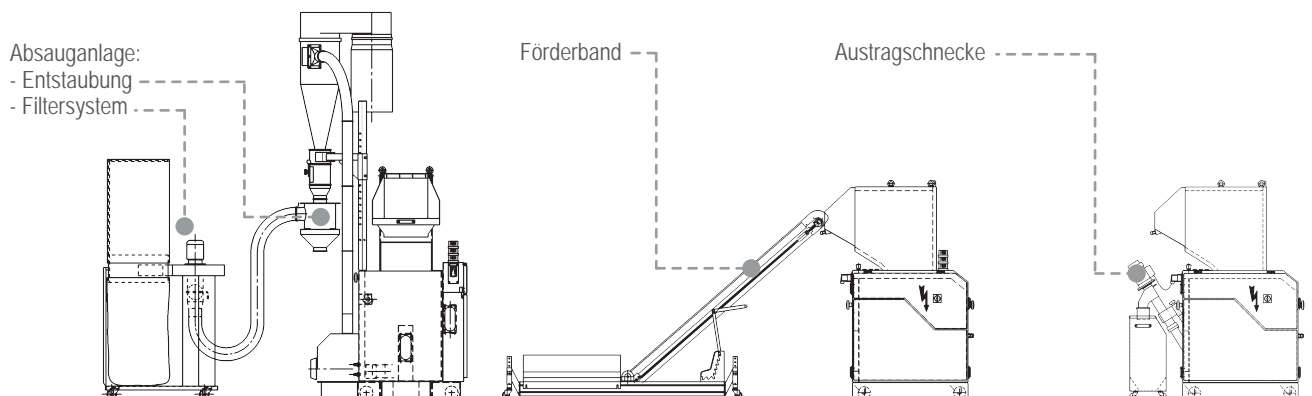

Your recycling needs. Our grinding solutions.

TRIA Italy
www.trioplastics.com

TRIA America
 TRIA Brazil

TRIA China
 TRIA Germany